

この度は、当社の製品をお買い上げ頂き誠にありがとうございます。

ご使用前に必ずこの取扱い説明書をお読み頂き、正しくお使いください。

製品を末永くご愛用頂き、また事故防止などの安全のために「安全上のご注意」と「取扱い上のご注意」、別添の「使用上のご注意」を必ずお守りください。取扱い説明書は必ずご使用時にいつでも読むことができるように大切に保管してください。

laup.d

## 家庭用品品質表示法に基づく表示

外形寸法 幅 1,000 x 奥行 580 x 高さ 720mm

表面材 天然木集成材(ラバーウッド)

表面加工 ウレタン樹脂塗装

取扱い上の注意  
 イ. 据え付けに際しては、湿気の多い所を避け、水平を保つために必要な措置を講じて下さい。  
 ロ. 直射日光又は熱を避けて下さい。

製造元 小島工芸 株式会社  
 03-3674-2251

## ● 付属部品

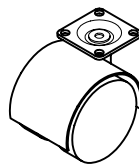

キャスター(ストッパー無)x3



取付ネジx20

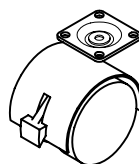

キャスター(ストッパー付)x2

## 安全上のご注意(必ずお守りください。)

表示内容を無視して誤った使い方をすると、人が重傷を負ったり死亡の可能性が想定されるケガや物的損害の発生が想定され大変危険です。以下のことを必ずお守りください。

デスクの引出には不用意な落下を防止する為、ストッパーが取り付けられています。無理に引き抜くと破損する事があります。

引出を最後まで引き出したまま、引出に手をかけないでください。破損したり、転倒する恐れがあります。

デスク天板上棚をのせた状態のままデスクを移動したり、ベッド下への収納しないでください。上棚が落下してケガをしたり、床や壁、製品を傷付けたり破損したりする恐れがあります。(上棚をデスクの上ののせた状態での収納はラークUPハイベッドのみ可能です。)

デスクやワゴンの天板に物をのせたまま移動しないでください。転倒してケガをしたり、ぶつかって他の物を壊したりする事があります。

ワゴンの引出を外したり収納する際は、必ず**大人2人以上**で慎重に行ってください。転倒をさせてケガをしたり、床や壁、製品にキズをつけたりする事があります。

引出の開閉には十分注意してください。手や指をはさんで思わぬケガをする事があります。

## 取扱い上のご注意

**警告** 火災などによる人身事故にご注意ください。

暖房器具の前など高温な場所で使わないでください。

お客様自身で修理・改造はしないでください。

天板やワゴンの上に乗らないでください。(転倒してケガの原因)

引出を最後まで引き出したまま、引出に手をかけないでください。(転倒してケガ・製品破損の原因)

**注意** 安全と製品保護のため正しくお取扱いください。

ワゴンの前輪キャスターにはストッパー機能がついています。移動を止めたいときにはレバーを下げて下さい。

使用中にボルトや金具にゆるみが生じた場合は、早めにドライバー等でしっかり締めなおしてください。(ぐらつき・落下の原因)

移動の際、上棚をデスク天板の上に置いてご使用の場合は、必ず上棚をデスク天板の上から取り除いて移動してください。(落下して床や壁にキズをつける・製品破損の原因)

**お願い** 製品を末永くご使用いただくために、以下のことについてお守りください。

天板の上に熱いものをのせないでください。(コゲつき・変色の原因)

直射日光のあたるところ、温度の高いところ、湿気の多いところでは使用しないでください。(反り・割れ・変色・カビの原因)

製品にシールやセロハンテープ等を貼り付けしないでください。(表面材がはがれる原因)

シンナー・ベンジン等を吹き付けしないでください。

お手入れはやわらかい布で乾拭きしてください。汚れのひどいときは、中性洗剤をうすめた液か石けん水に布を浸し、よく絞ってから拭き取り、最後に乾いた布で拭いてください。

# ご使用をいただく前に

この度は当社の製品をお買い上げいただき誠にありがとうございます。  
本製品には2種類のキャスターを付属しております。  
ご使用前に本体裏側にあります下穴にあわせてキャスターの取付けをお願い致します。

**注意**  
作業を行う際には、製品や床を傷つけないように毛布などの敷物をして床材や製品を保護するようにしてください。

ストッパー付きキャスターのストッパーレバーは、破損防止の為、ストッパーが掛かった状態で梱包しております。ご使用の際にはレバーを上げて、ストッパーを解除してからご使用ください。  
右図の様要領で、右図に従ってストッパー付きキャスターを前側左右2ヶ所、ストッパー無キャスターを引出の前板裏の付け木に1ヶ所、後ろ側2ヶ所の合計3ヶ所に取付ネジを使用して下穴にプラス(+)  
ドライバーにて固定してください。

前側2ヶ所のキャスターについては設置後、地震等で不用意に動かない様にする為の物です。  
キャスターのレバーを下げる事でストッパーがかかります。

**注意**  
梱包時にはストッパー付きキャスターのストッパーレバーは、破損防止の為、ストッパーが掛かった状態になっております。ご使用の際には必ずレバーを確認して、ストッパーを解除してからご使用ください  
(レバーを上げる事で解除ができます。)  
ストッパーをかけたままでチェストを動かさないで下さい。  
キャスターの車輪が回転しない為、床を傷付ける事があります。

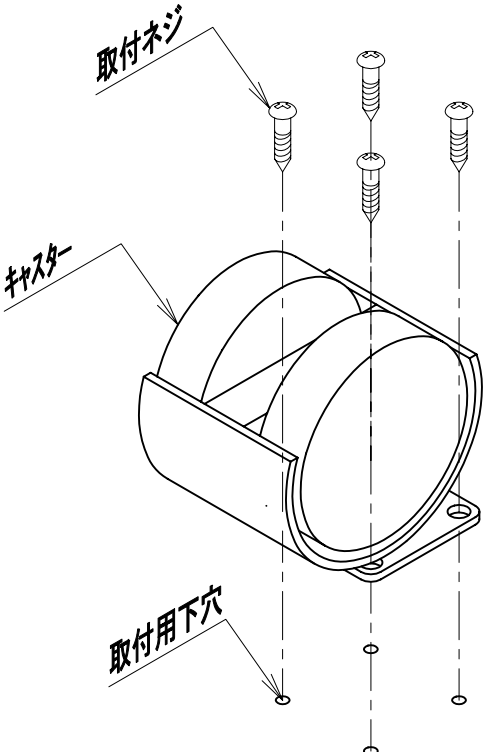

キャスター取付詳細

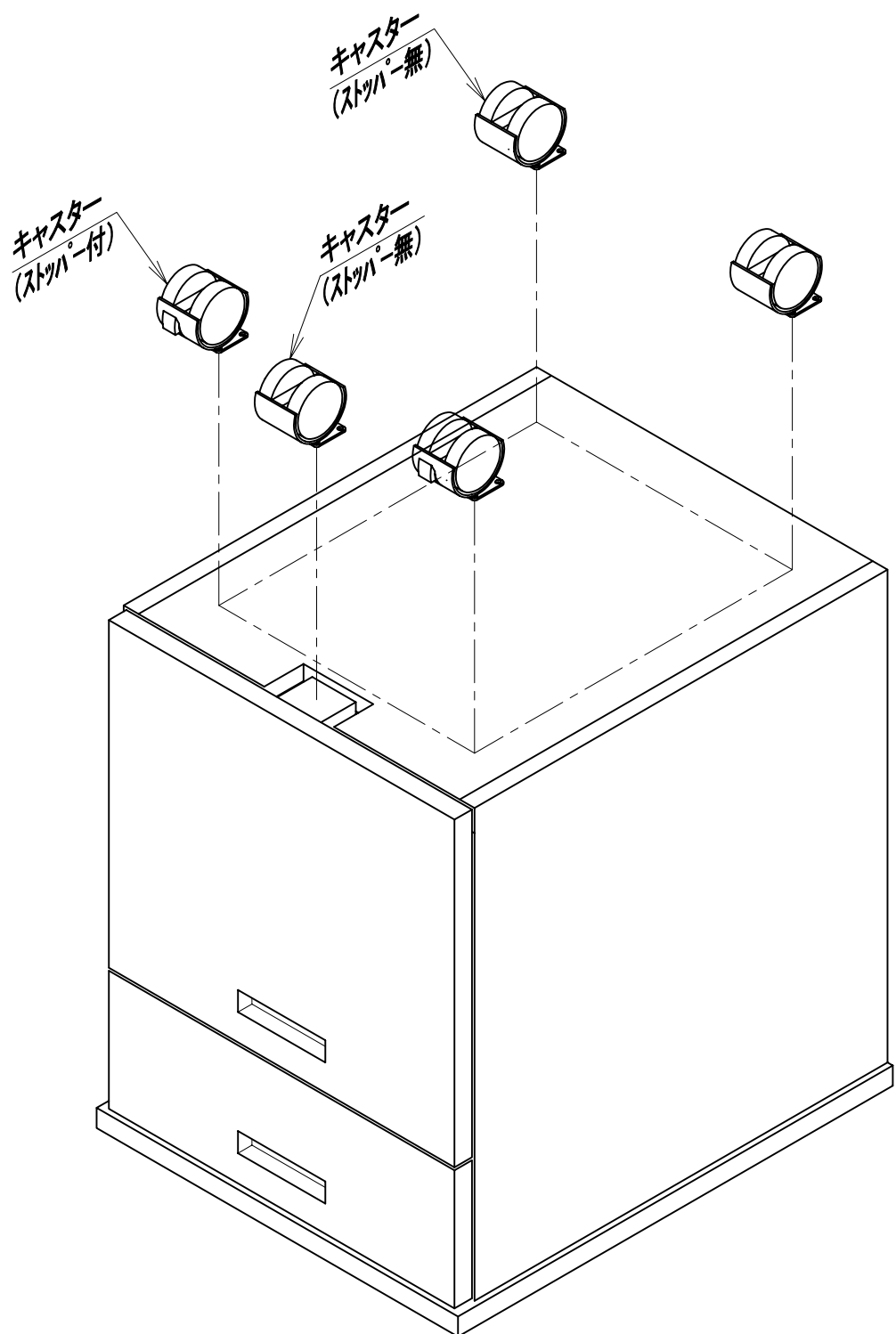

# 取扱説明書

## デスクの移動方法

デスクを移動する場合、後部にキャスターがついているので、右の様に前部を少し持ち上げれば、移動が楽に行えます。(裏側に手掛けがついております。)

### ご注意

移動の際は、デスクの上に物が無い状態でおこなってください。物をのせたまま移動をすると、落下して破損したり、ケガをしたり、床や壁、製品にキズをつけたり破損する恐れがあります。

持ち上げる際、一気に必要以上に持ち上げないでゆっくりと少しだけ持ち上げてください。必要以上に持ち上げると安定を失ってデスクが転倒することがあります。

移動した後、持ち上げたデスクを下ろす前に床の前部の脚が設置する場所に自分の足や物が無い事を確認して下ろしてください。確認をしないで下ろすと足をケガしたり、デスクが安定を失って転倒することがあります。

前側を少し持ち上げる

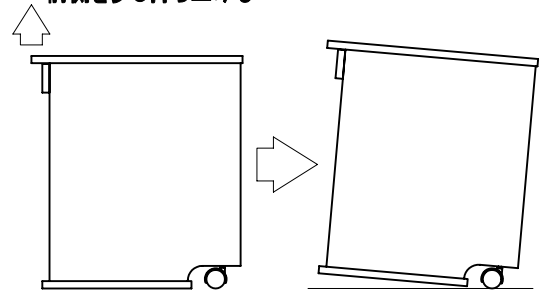

前をすこし浮かせる。

## ワゴン 大引出しストッパー解除の方法

### ご注意

引出しを外したり収納する際は、必ず大人2人以上で慎重に行ってください。

ワゴンを転倒させてケガをしたり、床、壁等や製品を傷つけたりすると危険ですので十分注意をして行ってください。

引出しのレールには、ワゴンの移動時等に不必要な開閉を防止するストッパー機能がついています。

ご使用中、引出しの出し入れが重いと感じられる様な事がありましたら、下記の要領にてストッパー機能を解除する事により解消する事ができます。

引出しを取り外す際は、ワゴン本体の前側に付いている左右2個のキャスターに、ストッパー機能が付いております。

ワゴンが不用意に動いてケガをしたり壁等にキズをつけない様、必ずストッパーをセットしてください。

引出しを全開にして、両側にあるスライドレールのA図のレバーを右側は下げ、左側は上げた状態のまま、引出しを引き出して外してください。

本体内部左右に付いているスライドレールの後部(奥)にある「ストッパー(ゴム)」をB図の様にマイナス(-)ドライバー等で外してください。この時、ケガをしたり製品にキズをつけたりしない様、慎重に行ってください。

レール内部のベアリング部を前方に移動してください。

(ベアリング部が後方にあるまま引出しを差し込みますと、ベアリング部が破損します。)

本体内部に付いているレールに引出しの左右に付いているレールを平行になる様に差し込んでください。ピッタリとはまりましたら、そのまま多少強めに押し込んで引出しを元通りに収納すれば完了です。押し込む際にはレールの構造上、多少きつくなっており、ますのでケガをしない様、慎重に行ってください。

